



# SMB ROOTS 6L-3S



Multima L  
6ヘッド缶フィラー

ROOTS 3ヘッド  
缶シーマー

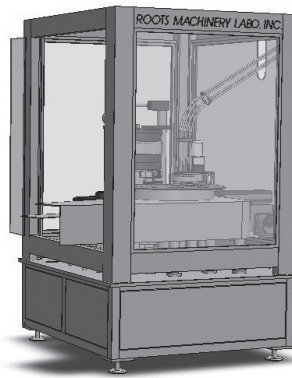
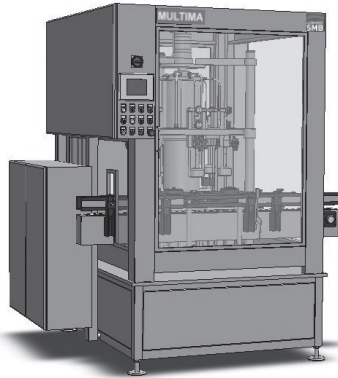

**NEW!** SMB ROOTS 6L-3S

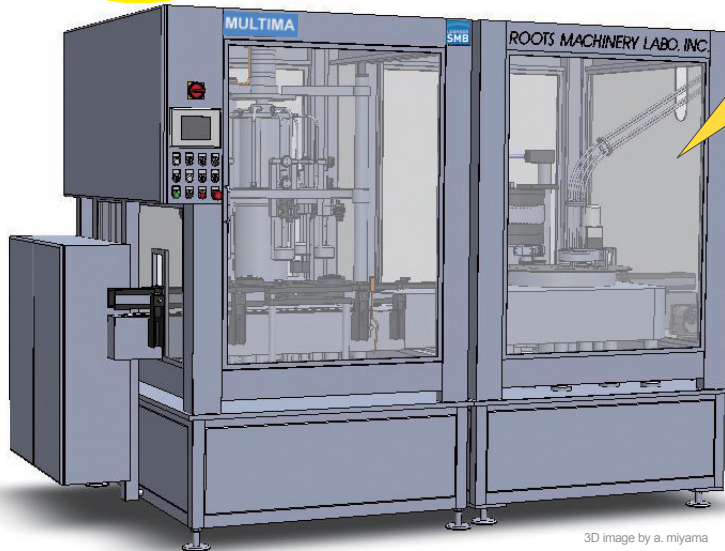

3D image by a. miyama

- ビール・ガス飲料用、6 充填ヘッド+ 3 ヘッド缶シーマーのセミ・モノブロック缶詰機。「充填部分」はドイツ SMB 社製、「缶シーマー」と「アンダーカバー・ガッシング装置」はルーツ機械研究所製の、日独合作機。
- 缶内をフラッシングしたあと、ロングノズルで液を缶底から穏やかに充填。能力は 350ml 缶で 1,000 ~ 1,300cph (2.7GV の標準的ラガービールの場合)。
- 新型アンダーカバー・ガッシング機構で、ヘッドスペース置換率がより高い。



■ 6 head filler, 3 head can seamer semi-monoblock, continuous moving rotary machine. Speed : 1000-1300 cans per hour. ■ Leibinger SMB Technik GmbH (a German filling machine manufacturer with much experience of small-medium size filling machine) builds filler section, and Roots Machinery Labs. (a machinery division of Kita Sangyo, small size can-closer specialist) builds can closer section. ■ After "flashing" by CO<sub>2</sub> gas, beer is filled very calmly from the bottom of the can by long tube. Under cover gassing feature makes low head space air. ■ 15L/3S machine for 3000 cph speed is available We have also non-carbonated beverage canning machine line ups.

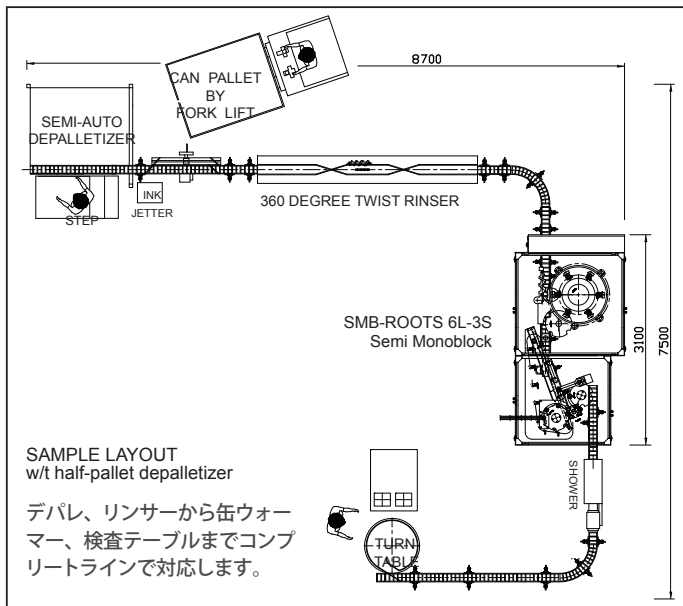

従来機の SMB・ROOTS 6L2S (写真左 1,000cph、SMB・ROOTS 15L4S (写真右 3,000cph) の後継改良機です。缶シーマー部分を完全に切り分けて専用設計にする事で、より高精度で安定した巻き締め管理が可能になりました。



**きた産業株式会社**  
KITA SANGYO CO., LTD.

株式会社 ルーツ機械研究所  
ROOTS MACHINERY LABO. INC.

〒544-0034 大阪市生野区桃谷1-3-9  
tel. 06-6731-0251 fax. 06-6712-6023  
〒101-0032 東京都千代田区岩本町1-8-15  
tel. 03-3851-5191 fax. 03-3864-9137

〒630-8411 奈良市高橋町宮の下 127  
tel. 0742-64-3129 fax. 0742-64-3130

# SMB ROOTS 6L-3S

缶ビール充填機 セミモノブロック

# ROOTS

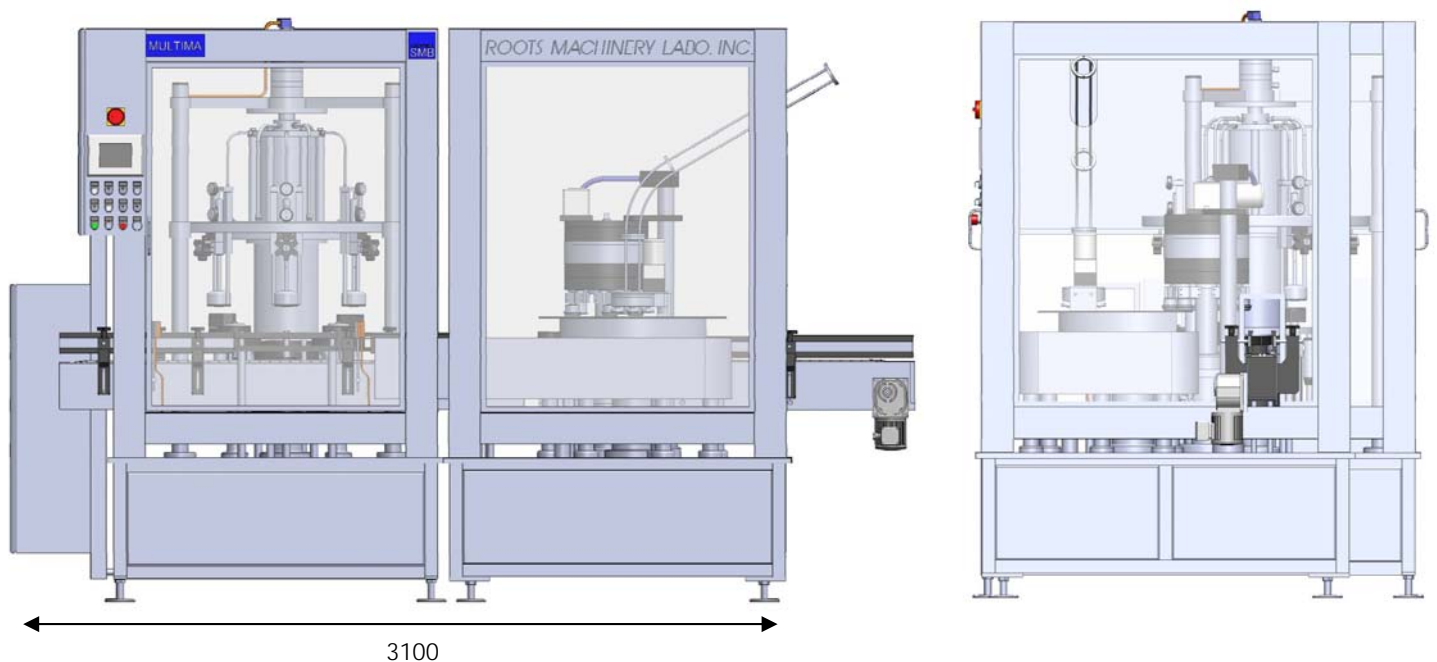
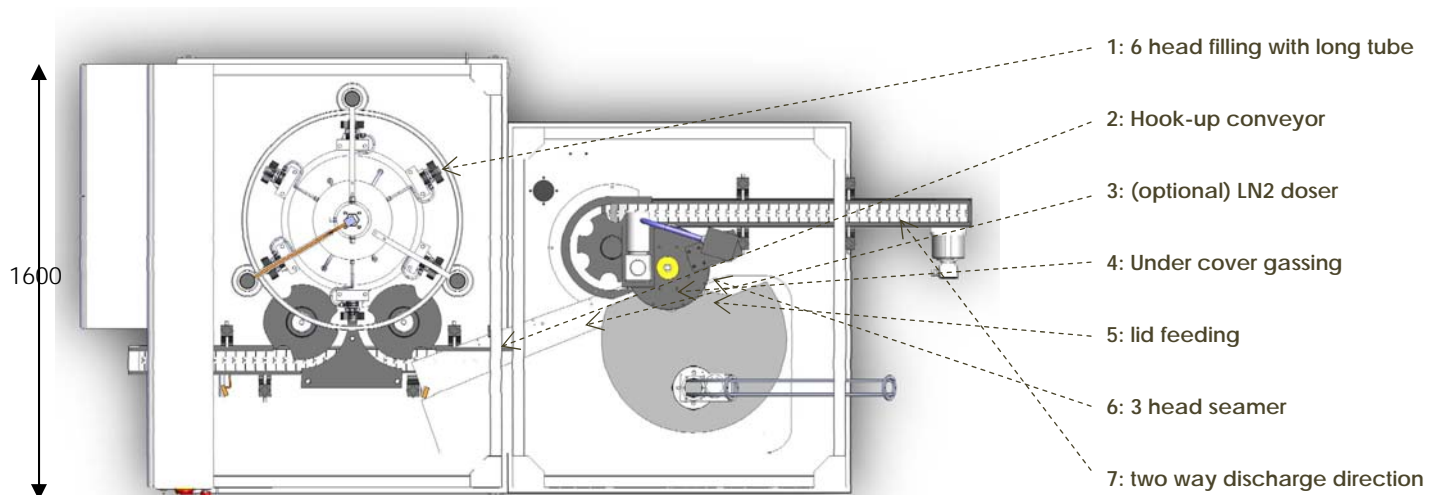

主な技術仕様 (仕様、能力などは改善・改良のため変更することがあります。)

Item	Description
Products	Beers or Carbonated Products
Rated output	1000 – 1300 cph @2.7GV beer @2 degree C. @330-350ml can
Other performance	See "Performance Data"
Temperature at filling	maximum 4°C
Optional	LN2 dosing unit can be installed as optional
CO2 contents in products	To be specified
Elec. Voltage, etc.	200VAC 3ph 50 or 60Hz
Operation air	8 bar
CO2 pressure	6 bar
CO2 flow rate	Depends on the filling method
Products/CIP supply line	1.5S Ferrule (tri-cramp) (standard)
Cleaning / sanitizing	maximum 80°C hot water or cold sanitizer
Make of PLC	Siemens and/or Mitsubishi (standard)
Weight of the machine	Approx. 3.5 tons

(以上 : 110413-0602/tkamns)